

Flèches pour Trans-Palettes

Série FE & FH

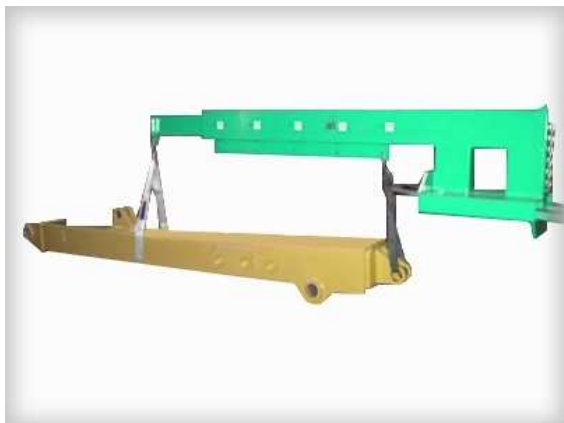

Flèches pour Trans-Palettes Série FE & FH



Les flèches de la Série FE & FH

convertissent votre chariot élévateur en grue à flèche mobile. Ajustables et télescopiques, s'extensionnent pour atteindre les embarcadères. Utiles en entrepôt, département d'expédition et de production, la construction etc... La capacité de cette grue est directement reliée au contre-poids du chariot élévateur utilisé et de la distance de la charge. Une charte de capacité est fournie avec chaque modèle.

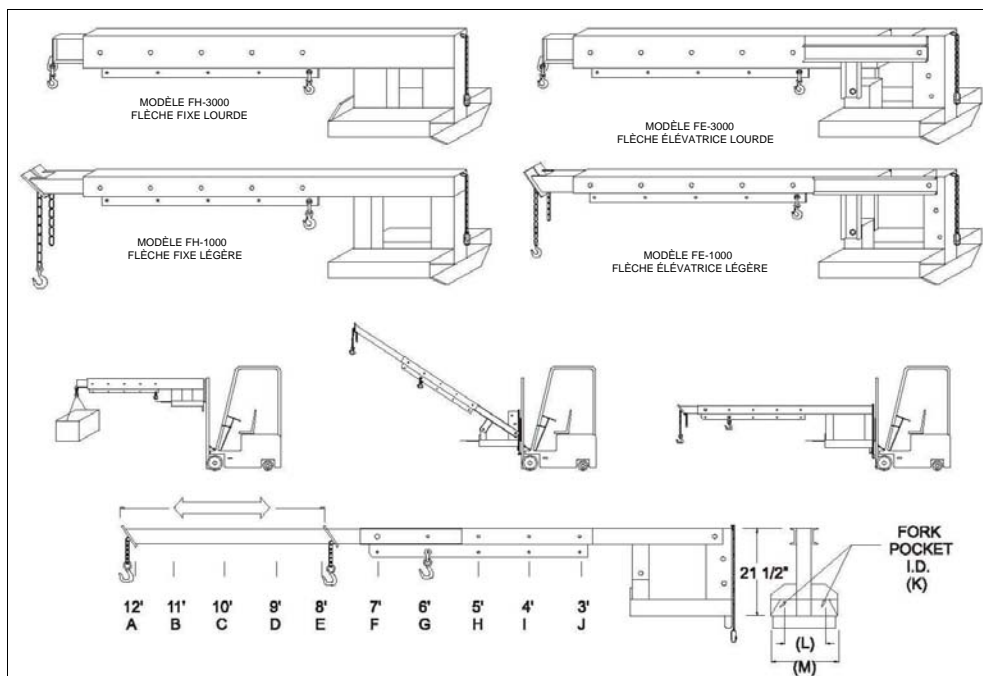

SPÉCIFICATIONS				
MODÈLES	FH-1000	FE-1000	FH-3000	FH-3000
CAPACITÉ A	500 lbs	500 lbs	1,900 lbs	1,900 lbs
CAPACITÉ B	600 lbs	600 lbs	2,000 lbs	2,000 lbs
CAPACITÉ C	650 lbs	650 lbs	2,200 lbs	2,200 lbs
CAPACITÉ D	725 lbs	725 lbs	2,400 lbs	2,400 lbs
CAPACITÉ E	800 lbs	800 lbs	2,700 lbs	2,700 lbs
F,G,H,I,J	1,000 lbs	1,000 lbs	3,000 lbs	3,000 lbs
K H x W	3.5" x 5.5"	3.5" x 5.5"	3.5" x 7.5"	3.5" x 7.5"
L C/C	10"	10"	12"	12"
M LARGEUR	16"	16"	20"	20"
POIDS	255 lbs	285 lbs	438 lbs	483 lbs

Si vos capacités ne sont pas montrées dans nos conceptions standards, des modèles sur mesure peuvent être conçus selon vos besoins.

Pour informations sur ce produit, veuillez contacter Jason Pietroniro Tel.: 514-573-0267
 3421 Boul. Industriel / Laval, Qc / Canada H7L 4S3 / 1-888-663-8122 / 450-663-8122 / Fax: 450-663-6797
www.tramac.com

